

ISSN 2302 - 5255 (p)
ISSN 2541 - 5328 (e)
Volume 12 Nomor 2, Oktober 2019

JURNAL ENERGI DAN MANUFAKTUR

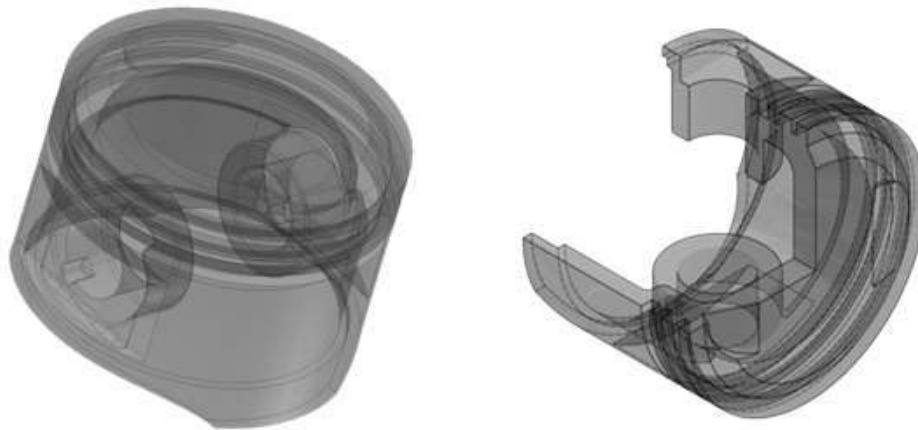

Jurnal
Energi dan Manufaktur

Vol. 12

No. 2

Halaman
52-112

BALI
Oktober 2019

ISSN
2302 - 5255 (p)
2541 - 5328 (e)

ISSN 2302-5255 (p)

ISSN 2541-5328 (e)

JURNAL ENERGI DAN MANUFAKTUR



Volume 12, Nomor 2, Oktober 2019, Hal. 52 – 112

Penanggung Jawab

Ketua Jurusan Teknik Mesin UNUD

Ketua Penyunting

Ainul Ghurri, S.T., M.T., Ph.D.

Penyunting Ahli

I Made Widiyarta, S.T., MSc., Ph.D.	(Universitas Udayana)
Dr. Wayan Nata Septiadi, S.T., M.T.	(Universitas Udayana)
Dr. Irza Sukmana	(Universitas Lampung)
Dr. Awaludin Martin, S.T., M.T.	(Universitas Riau)

Penyunting Pelaksana

I Ketut Adi Atmika, S.T., M.T.
Dewa Ngakan Ketut Negara Putra Negara, ST., MSc.
I Gusti Ketut Sukadana, S.T., M.T.
Ketut Astawa, S.T., M.T.
I Made Astika, S.T., M.Erg., M.T.

Jurnal **ENERGI** dan **MANUFAKTUR** diterbitkan oleh Program Studi Teknik Mesin - Universitas Udayana dua kali dalam setahun pada bulan April dan Oktober, berisi artikel hasil penelitian dan kajian teoritis-analitis di bidang Teknik Mesin dan bidang-bidang keteknikan yang terkait. Dewan redaksi menerima tulisan yang belum pernah serta tidak sedang dipertimbangkan untuk diterbitkan atau dipublikasikan dalam media lain. Naskah diketik dalam Bahasa Indonesia atau bahasa Inggris dengan mengikuti pedoman yang dapat diunduh di halaman website Jurnal Energi dan Manufaktur.

Alamat Redaksi

Program Studi Teknik Mesin, Universitas Udayana
Kampus Bukit Jimbaran, Badung, Bali 80362
Telp. / Fax.: 62 361 703321
E-mail: jem@unud.ac.id; jem.jurnal@gmail.com
Website: <http://ojs.unud.ac.id/index.php/jem>

Kata Pengantar

Puji syukur tercurahkan kepada Tuhan Yang Maha Esa atas terbitnya JURNAL ENERGI DAN MANUFAKTUR, Universitas Udayana volume 12 Nomor 2 Oktober 2019 ini. Jurnal Energi dan Manufaktur memublikasikan 5-12 artikel ilmiah dalam bidang Teknik Mesin dalam setiap penerbitannya. Penerbitan jurnal ini bertujuan menyediakan media publikasi untuk hasil-hasil penelitian maupun kajian aplikasi di bidang Teknik Mesin, Teknik Industri serta bidang keteknikan lain yang berkaitan.

Dewan redaksi mengucapkan terima kasih atas dukungan tiada henti dari rekan-rekan di kampus serta pimpinan jurusan dalam menjaga keberlangsungan penerbitan jurnal ini. Dewan redaksi juga menyampaikan terima kasih atas partisipasi rekan-rekan peneliti yang mengirimkan naskahnya untuk dipublikasikan via Jurnal Energi dan Manufaktur.

Dalam penerbitan JURNAL ENERGI DAN MANUFAKTUR Volume 12 Nomor 2 ini, disajikan 11 artikel, dalam berbagai topik hasil penelitian meliputi *quality assurance*, *phase change material*, teknik industri, desain manufaktur, simulasi komputer, material, *3D printing*, dan proses produksi.

Kami berharap semoga artikel-artikel dalam jurnal ini bermanfaat bagi pembaca dan memperkuat semangat untuk ikut dalam pengembangan ilmu dan teknologi terutama di bidang Teknik Mesin. Kami tunggu naskah-naskah untuk penerbitan berikutnya.

Penyunting

ISSN 2302 - 5255 (p)

ISSN 2541 - 5328 (e)

JURNAL ENERGI DAN MANUFAKTUR

Volume 12 • Nomor 2 • Oktober 2019 • Hal. 52 – 112

Daftar Isi

Analisis Pengendalian Kualitas Cacat Produk Kaleng 307 di PT.X Menggunakan Metode Six Sigma - Qoyinul Amin, Dedi Dwilaksana, Nasrul Ilminnafik	52 - 57
Pengaruh Penambahan Phase Change Material (PCM) Pada Pemanas Air Kolektor Tabung Dilengkapi Dengan Reflektor Double - U - Veni Dwi Sulastri, Hary Sutjahjono, Ahmad Syuhri	58 - 61
Usulan Penjadwalan Job Machine Seri Menggunakan Metode Campbell Dudek Smith (CDS) Untuk Meminimasi Makespan di UD. Wira Vulkanisir - Tengku Nurainun, Wira Oktiantri	62 - 68
Perancangan Lemari Buku Perpustakaan Bagi Penyandang Tunadaksa Dan Tunanetra - Nofirza, Anwardi, Keke Agnes Faulian, Misra Hartati, Ismu Kusumanto	69 - 74
Efek Tegangan Listrik dan Waktu Proses Elektroplating Krom Keras terhadap Tebal Lapisan - K Suarsana, I M. Astika, D.N.K Putra Negara	75 - 81
Perilaku Nonlinier Pipa Elbow Bertekanan dengan Beban Termal dan In-Plane Bending - Nurcahya Nugraha, Asnawi Lubis, dan Ahmad Su'udi	82 - 86
Pengaruh Temperatur Aniling Material MgAlTi Terhadap Media Penyimpan Hidrogen - Sabtun Ismi Khasanah, Nandha Riveri Sesunan	87 - 91
Pengaruh Jumlah Bilah dan Sudut Pasang terhadap Daya Turbin Angin H-Darrieus Termodifikasi sebagai Pembangkit Tenaga Listrik Skala Rumah Tangga - Susilo, Bambang Widodo, Eva Magdalena Silalahi, Atmadi Priyono	92 - 98
Redesain Meja Cetakan Mesin 3D Printer Berbasis Fused Deposition Modelling - Sally Cahyati, Dhifan Putra	99 - 102
Pengaruh Parameter Pemoangan Terhadap Kekasaran Permukaan Blok Head Pada Proses Frais - I Gusti Komang Dwijana	103 - 105
Optimasi Multirespon Wire Electrical Discharge Machining untuk Pengerjaan Punch and Dies Bracket Kapal Aluminium - Fipka Bisono, Dhika Aditya P.	106 - 112